

HT16 RTJ O



GRAN PRODUCTIVIDAD Y DESEMPEÑO

- > Doble capacidad de carga: 250-350 kg restringido (opción)
- > Conducción a las 4 ruedas para una excelente capacidad todoterreno
- > Movimientos rápidos y simultáneos

TCO MAXIMIZADO

- > Haulotte Activ'Screen: pantalla de diagnóstico y de parametrage
- > Fácil acceso a los componentes
- > TCO motor reducido (potencia <19 kW filtro no partículas)

MÁXIMA SEGURIDAD

- > Movimientos proporcionales y precisos
- > Haulotte Activ'Shield Bar (opción)
- > Haulotte Activ'Lighting System para una carga / descarga segura en condiciones de baja luminosidad (opción)



HT16 RTJ O

BRAZOS TELESCÓPICOS TODO TERRENO

DATOS TÉCNICOS

HT16 RTJ O

Altura de trabajo	16.1 m
Altura de plataforma	14.1 m
Alcance máximo	13 m
Capacidad máxima	250 kg (option : restricted 350 kg)
F x G Dimensiones plataforma	1.83 x 0.76 m
A Longitud	9.16 m
Longitud de transporte	6.68 m
B Ancho	2.29 m
C Altura replugada	2.47 m
Altura de transporte	3.06 m
Giro vertical del pendular	133° (+68°/-65°)
Rotación de la torreta	360° continuous
Voladizo trasero (en giro)	93 cm
D Distancia entre ejes	2.35 m
E Altura libre al suelo	33 cm
Inclinación	5°
Velocidad de traslación	5.2 km/h
Pendiente máxima	45 %
Radio de giro exterior (rueda)	5.1 m
Longitud pendular	1.8 m
Motor	Kubota, 36.5kW (49.6hp), Stage 3A
Peso total	7 907 kg

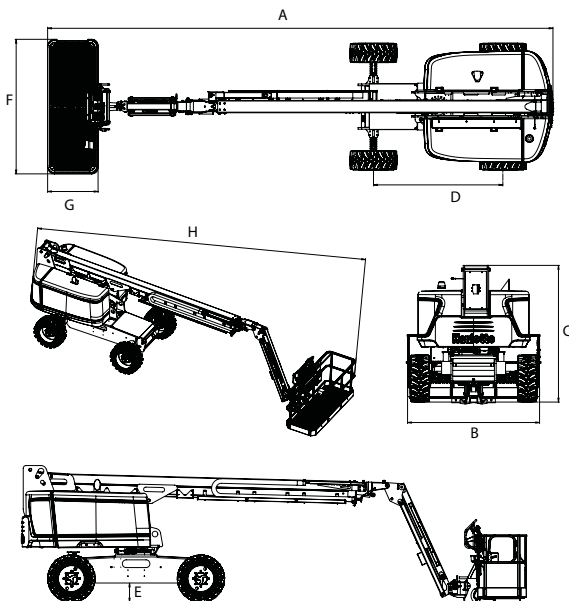

EQUIPAMIENTO ESTÁNDAR

- > Haulotte Stop Emission System :Arranque/ paro automático del motor
- > Haulotte Activ'Screen : pantalla de diagnóstico integrado
- > Tracción en las 4 ruedas
- > Eje oscilante
- > Diferencial: resbalón limitado permanente y seguro trasero controlado por el operario
- > Movimientos proporcionales y suaves
- > Hasta 4 movimientos simultáneos
- > Enchufe telemático universal
- > Ruedas solidas
- > Bandeja motor abatible
- > Protector de panel de mandos superior y bandeja de herramientas
- > Alarma sonora y luminosa para inclinación y peso
- > Alarma de movimiento y girofaro

OPCIONES Y ACCESORIOS

- > Haulotte Activ'Shield Bar
- > Haulotte Activ'Lighting System
- > Capacidad de doble carga hasta 350 kg (con restricción de cubierta)
- > Cesta ancha: 2,44 x 0,91m
- > Puerta de entrada
- > Enchufe en cesta
- > Generador hidráulico 3.5 o 6.5kW
- > Kit porta cristales
- > Porta tubos
- > Línea para aire comprimido
- > Doble toma USB en cesta
- > Ruedas no marcantes
- > Kit países fríos
- > Enfriador de aceite hidráulico

